

SOBNI BIKIKL

EXBK05

UPUTSTVO ZA UPOTREBU

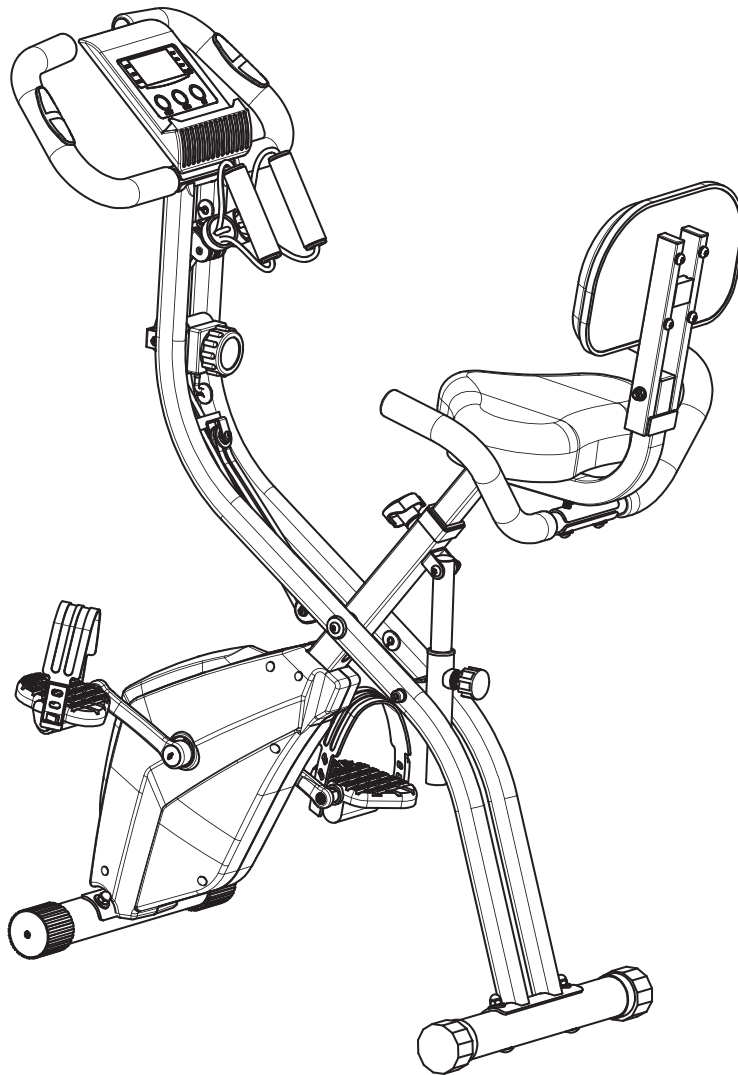

POŠTOVANI KLIJENTI,

Hvala što ste odabrali baš naš proizvod. Molimo vas da pre sklapanja ili upotrebe proizvoda pažljivo pročitate ovo uputstvo za upotrebu, kako biste izbegli štetu uzrokovanu nepravilnim rukovanjem. Posebnu pažnju obratite na sigurnosne instrukcije. Ukoliko proizvod prelazi u vlasništvo trećeg lica, ovo uputstvo takođe treba da se preda zajedno sa proizvodom.

SIGURNOSNE INSTRUKCIJE

- Molimo vas da pre sklapanja i upotrebe proizvoda pažljivo pročitate uputstvo. Pravilna i bezbedna upotreba je moguća jedino ako je proizvod održavan i upotrebljivan pravilno.
- Pre nego što započnete bilo koji program vežbanja, konsultujte se sa svojim lekarom da biste utvrdili da li imate bilo kakve medicinske ili fizičke smetnje koje mogu ugroziti vaše zdravlje i sigurnost ili vam onemogućiti pravilnu upotrebu opreme. Savet lekara je od suštinskog značaja ako uzimate lekove koji utiču na puls, krvni pritisak ili nivo holesterola.
- Nepravilno ili prekomerno vežbanje može oštetiti vaše zdravlje. Prestanite sa vežbanjem ako imate bilo koji od sledećih simptoma: bol, stezanje u grudima, nepravilan rad srca, otežano disanje, vrtoglavicu ili osećaj mučnine.
- Držite opremu van domašaja dece i kućnih ljubimaca. Oprema je namenjena samo odraslima.
- Opremu koristite na čvrstoj, ravnoj površini sa zaštitom za pod ili tepih. Da bi se obezbedila optimalna sigurnost, oprema bi trebalo da ima najmanje 0.5 metra slobodnog prostora oko sebe.
- Uverite se da su sve navrtke i vijci dobro zategnuti pre upotrebe opreme.
- Sigurnost opreme može se održati samo ako se redovno proverava da li je oštećena.
- Nosite odgovarajuću odeću dok koristite opremu. Izbegavajte nošenje široke odeće koja se može zaplesti u opremu ili otežati kretanje i rad sprave.
- Maksimalni kapacitet ovog uređaja je 120 kg.
- Oprema nije pogodna za upotrebu u terapijske svrhe.

DELOVI

Br.	Ime	Br.	Ime
1	Ram x 1	14	Ram naslona x 1
2	Prednja stopa x1	15	Vijak (M8x45) x 2
3	Zadnja stopa x 1	16	Zadnji volan x 1
4	Vijak (M8x62) x 4	17	Vijak (M8x35) x 2
5	Zakrivljena podloška (M8) x 8	18	Naslon x 1
6	Navrtka (M8x62) x 4	19	Vijak (M8x35) x 2
7	Pedala (R)	20	Volan x 1
8	Pedala (L)	21	Elastična podloška (M8) x 6
9	Cev sedišta x 1	22	Monitor x 1
10	Ručica x 1	23	Vijak (M5x10) x 2
11	Sedište x 1	24	Osigurač x 1
12	Ravna podloška (M8) x 5	25	Unutrašnja podesiva cev (L5)
13	Navrtka (M8x62) x 5	26	Nosač sedišta

Napomena: Neki delovi su u sklopu većih celina. Pažljivo prekontrolišite sve pre nego što kontaktirate prodavca zbog nedostatka delova.

UPUTSTVO ZA MONTAŽU

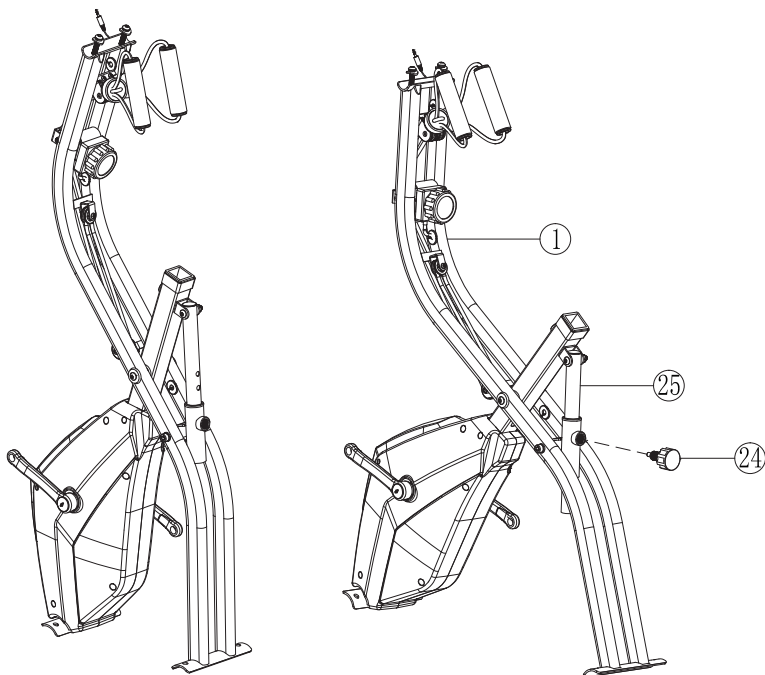

Korak 1

Izvadite iz kutije ram (1), otpakujte ga i poravnajte unutrašnju podesivu cev (25) i fiksirajte je osiguračem (24).

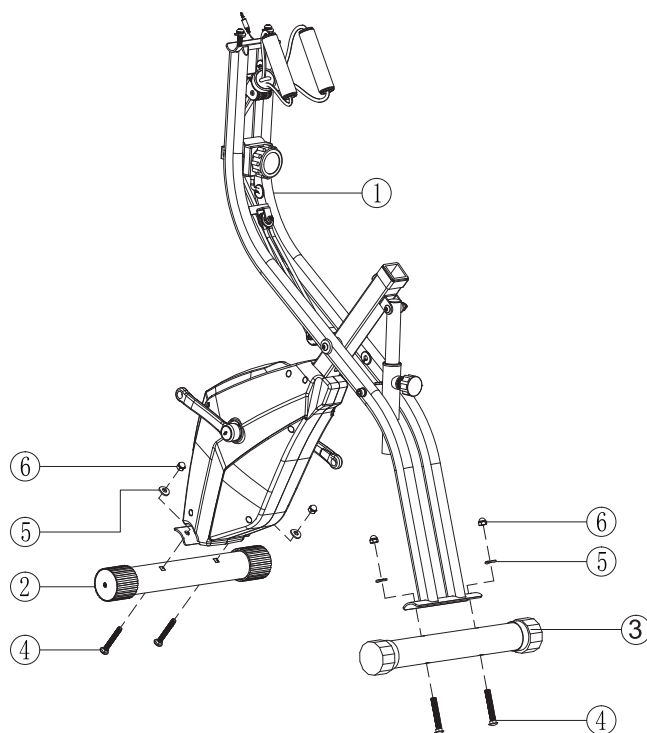

Korak 2

Spojite prednju (2) i zadnju stopu (3) sa ramom (1), navrtkom (M8x62) (6), zakrivljenom podloškom (M8) (5) i vijkom (M8*62) (4).

UPUTSTVO ZA MONTAŽU

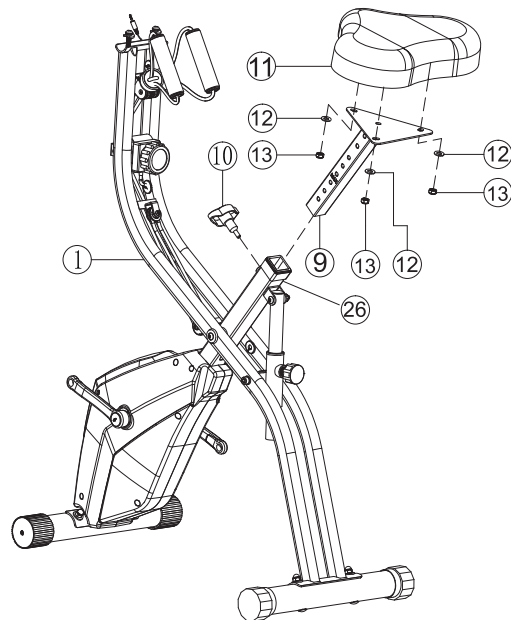

Korak 3

Spojite sedište (11) sa nosačem sedišta (9), ravnom podloškom (M8) (12) i navrtkom (M8x62) (13), nakon toga fiksirajte nosač sedišta (26) ručicom (10).

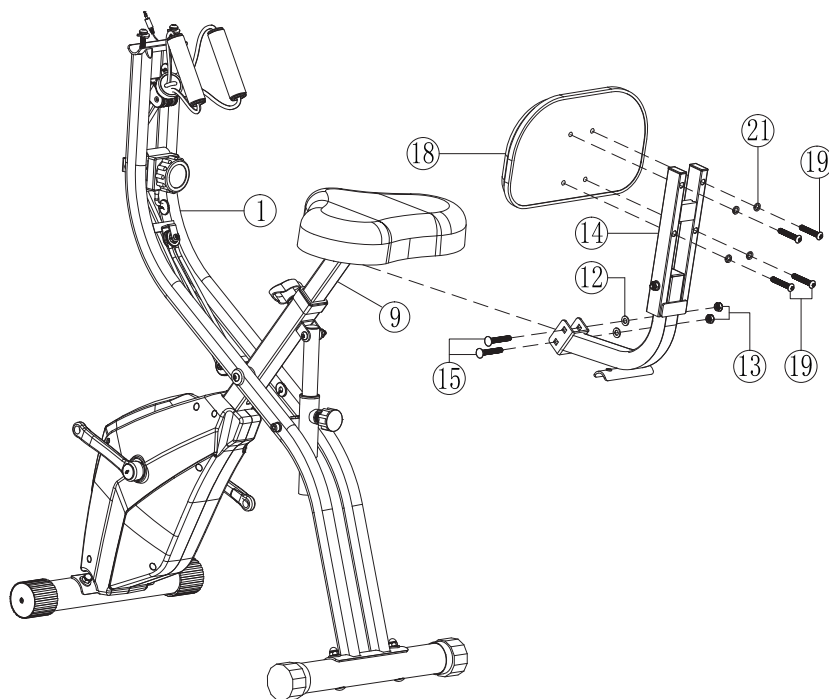

Korak 4

Spojite ram naslona (14) sa cevlju sedišta (9) vijkom (M8x45) (15), ravnom podloškom (M8) (12) i navrtkom (M8x62) (13). Zatim pričvrstite naslon (18) za ram naslona (14) vijkom (M8x35) (19).

UPUTSTVO ZA MONTAŽU

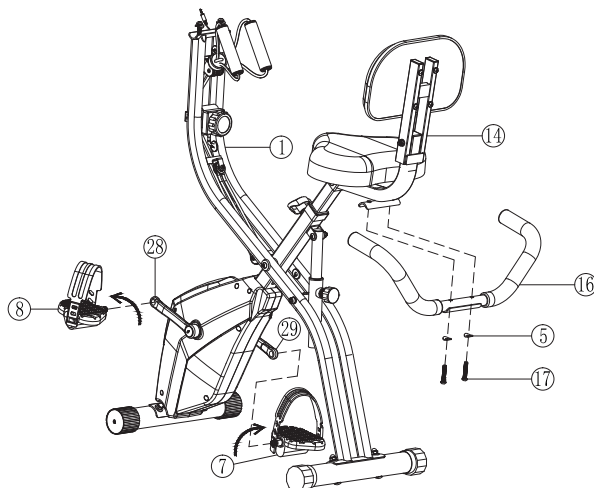

Korak 5

Pričvrstite zadnji volan (16) za ram naslona (14) vijkom (M8x35) (17) i zakrivljenom podloškom (M8) (5). Zatim pričvrstite pedalu (8) i pedalu (7) za ručicu (28) i ručicu (29).

Napomena: Pedala (7) se pričvršćuje u smeru kazaljke na satu, a pedala (8) u smeru suprotnom smeru kazaljke na satu. Neka pedale (8) i (7) budu sve vreme tokom vežbanja zakočene. U suprotnom će pedale (8) i (7) biti oštećene.

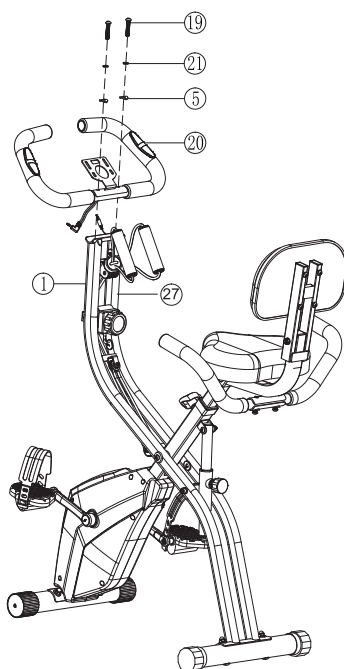

Korak 6

Pričvrstite volan (20) za prednju potpornu cev (27). Poravnajte rupe, pričvrstite vijkom (M8x35) (19), elastičnom podloškom (M8) (21) i zakrivljenom podloškom (M8) (5).

UPUTSTVO ZA MONTAŽU

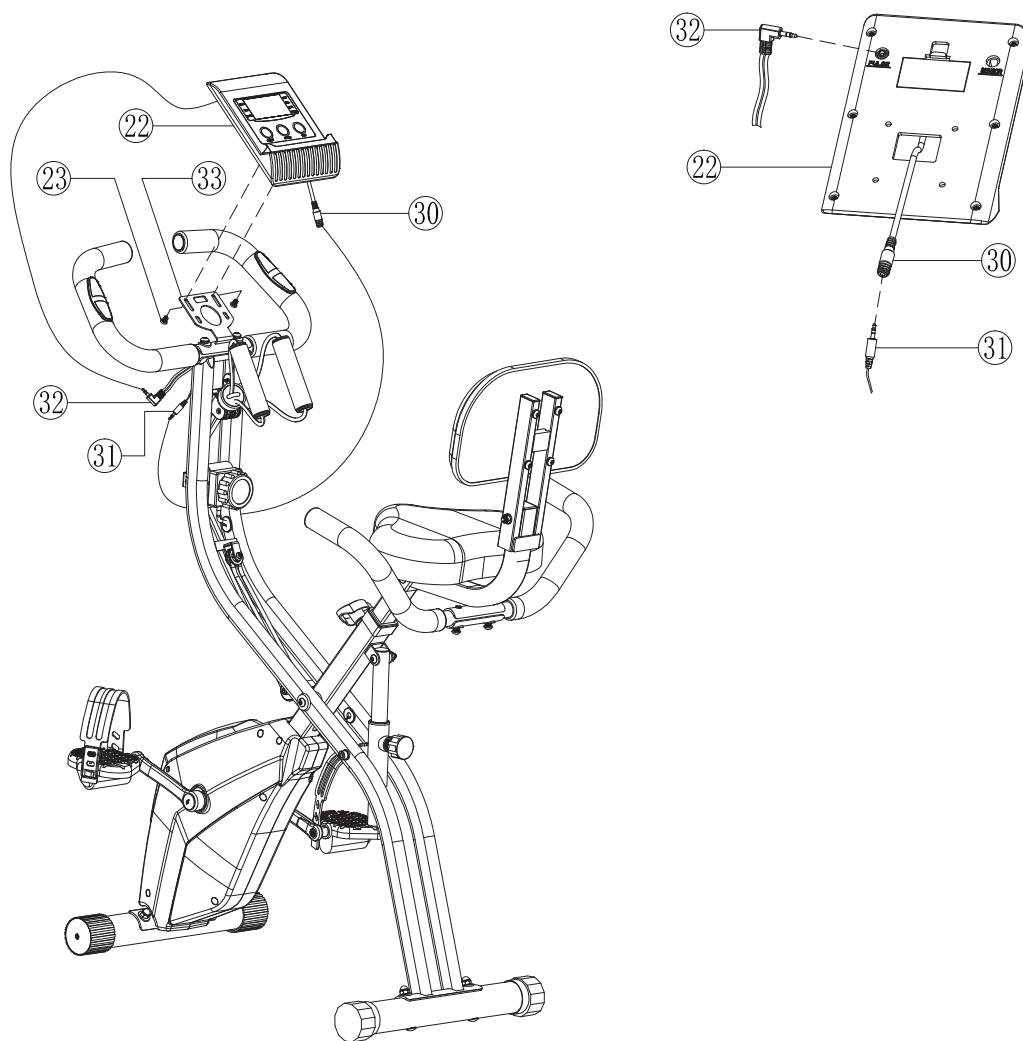

Korak 7

Spojite žicu monitora (30) sa senzornom žicom (31) i žicom za puls (32), zatim prikačite monitor (22) za nosač monitora (33) vijkom (M5x10) (23).

Korak 8

Na kraju, proverite svaki šraf kako biste utvrdili da je dobro pričvršćen.

PODEŠAVANJE / SKLAPANJE

Podešavanje položaja

Otpustite osigurač za podešavanje nagiba (24) i povucite ga, a istovremeno podesite prednji ram u željenu poziciju. Zatim otpustite pa zavrnite osigurač za podešavanje nagiba (28). Postoje 3 položaja za vežbanje i jedan za odlaganje.

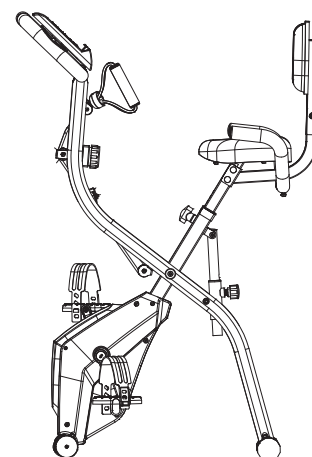
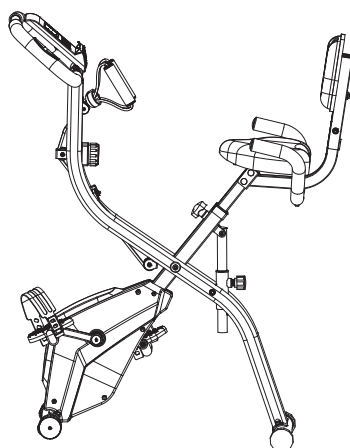
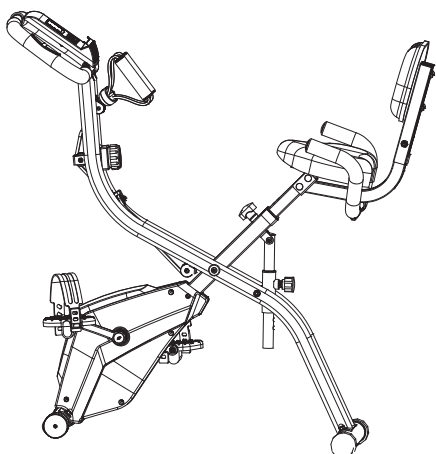
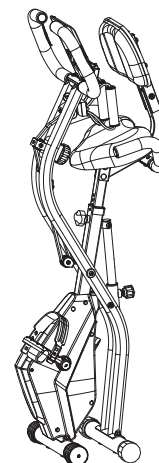

PODEŠAVANJE VISINE SEDIŠTA

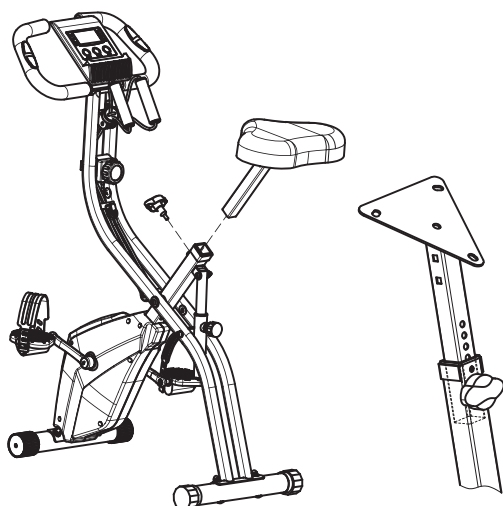

Otkočite ručicu za podešavanje i gurnite ili povucite sedište kako biste mu podesili visinu.

UKOVANJE MONITOROM

FUNKCIJE I OPERACIJE UPUTSTVO ZA MONITOR SA MERAČEM PULSA

TASTERI FUNKCIJE

- **MODE** - Pritisnite ovo dugme za odabir funkcija. Ako ga duže zadržite pritisnutog, potpuno će se isključiti.
- **SET** - Pritisnite ovo dugme kako biste postavili vrednosti za vreme, pređene kilometre i kalorije. Početna vrednost je 0.
- **RESET** - Pritisnite ovo dugme kako biste poništili vrednosti za vreme, pređene kilometre i kalorije. Početna vrednost je 0.

FUNKCIJE I OPERACIJE:

- **SCAN**: Pritisnite dugme "MODE" dok se ne pojavi "SCAN" monitor će svakih 5 sekundi smenjivati sledeće funkcije: time, speed, distance, calories, ODO and pulse. Svaka će biti prikazana 5 sekundi.
- **TIME**: (1) Računa celokupno vreme od početka do kraja vežbanja. (2) Pritisnite "MODE" dugme dok se "TIME" ne pojavi, pritisnite "SET" dugme da podesite vreme vežbanja. Kada je kod dugmeta "SET" vrednost na nuli, monitor će vas nakon 10 sekundi napomenuti da postavite ciljno vreme.
- **SPEED**: Prikazuje trenutnu brzinu.
- **DIST**: (1) Računa celokupne pređene kilometre. (2) Pritisnite "MODE" dok se ne pojavi "DIST". Pritisnite "SET" da postavite vrednosti pređenih kilometara. Kad je vrednost dugmeta "SET" na nuli, monitor će vas nakon 10 sekundi napomenuti da postavite ciljne pređene kilometre.
- **CALORIES**: (1) Računa sve kalorije od početka do kraja vežbanja. (2) Pritisnite dugme "MODE" dok se ne pojavi "CAL". Pritisnite dugme "SET" kako biste postavili vrednosti kalorija. Kad je vrednost dugmeta "SET" na nuli, monitor će vas nakon 10 sekundi napomenuti da postavite ciljne sagorene kalorije.
- **ODO**: Prikazuje celokupne pređene kilometre.
- **PULSE RATE**: Pritisnite dugme MODE dok se ne pojavi "PULSE". Pre merenja otkucaja srca, postavite dlanove na senzore za puls. LCD monitor će prikazati trenutne otkucaje srca (BPM) nakon 6-7 sekundi.
Napomena: Tokom merenja pulsa, zbog eventualnih ometanja kontakta, vrednosti mogu biti veće od uobičajenog pritiska tokom prve 2-3 sekunde, a nakon toga će se vratiti na normalan nivo. Dobijene vrednosti se ne mogu koristiti u medicinske svrhe.
- **ALARM**: Čuće se "BEEP" kad pritisnete dugmad "MODE", "SET" i "RESET".
- **AUTO ON/OFF & AUTO START/STOP** Ukoliko je u stanju mirovanja 4 minute, automatski će se ugasiti. Monitor je aktivan sve dok se sprava koristi, ili ako pritisnete neko dugme.

RUKOVANJE MONITOROM

FUNKCIJE I OPERACIJE UPUTSTVO ZA MONITOR SA MERAČEM PULSA

KARAKTERISTIKE:

Funkcije	Auto scan	Svakih 5 sekundi
	Vreme u toku vožbanja	00:00 - 99:59
	Trenutna brzina	0.0 ~ 999.9 (ML)KM
	Pređeni kilometri	0.0 ~ 9999 (ML)KM
	Celokupni pređeni kilometri	0.0 ~ 9999 (ML)KM
	Kalorije	0.0 ~ 9999 Kcal
	Otkucaji srca	40 ~ 240BPM
Tip baterije		2pcs of sixe - AAA or UM-4
Temperatura u toku korišćenja		0°C ~ +40°C
Temperatura u toku odlaganja		-10°C ~ +60°C

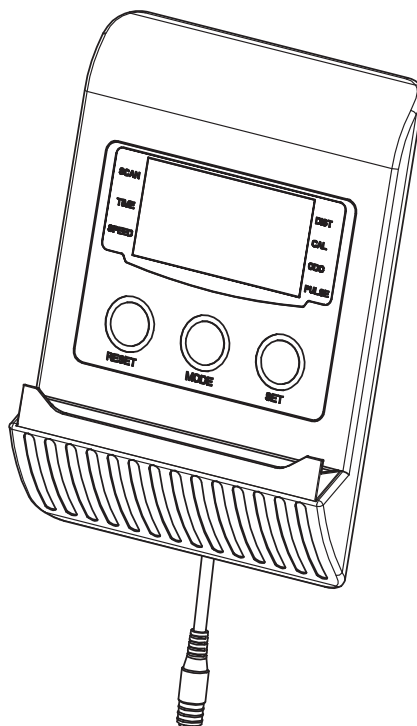

ZAŠTITA ŽIVOTNE SREDINE

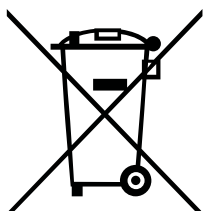

Molimo vas da proizvod, dodatke koji idu uz njega i njegovo pakovanje odložite na mesta posebno naznačena za to, a nikako sa komunalnim otpadom.

Prema EU standardima, ovaj simbol znači da ovaj proizvod ne sme da se odlaže sa komunalnim otpadom. Proizvod sadrži materijale koji mogu da se recikliraju i treba da prođe kroz sistem reciklaže kako se ne bi nekontrolisanim odlaganjem otpada naštetilo prirodi i ljudskom zdravlju. Molimo vas da odložite proizvod prema sistemu reciklaže ili da ga prosledite na mesto gde ste ga kupili, kako bi ga oni odložili na odgovarajuće mesto. Proizvod ce biti odložen u skladu sa pravilima reciklaže.

Druga opcija reciklaže (u slučaju da ne želite da vraćate proizvod na mesto gde ste ga kupili): Ukoliko se odluči za drugu opciju, vlasnik je dužan da proizvod pravilno reciklira u slučaju da ga više ne upotrebljava. Samim tim, proizvod treba da bude recikliran u skladu sa Zakonom o upravljanju otpadom. Kako biste dobili više informacija, kontaktirajte nadležne službe.

U skladu sa registracionim brojem Otpada od električne i elektronske opreme: Upisani smo pod nemačkim registrom Stiftung Elektro-Altgeräte Register (EAR Foundation, Nordostpark 72, 90411 Nürnberg) kao proizvođačem i distributerom električne i elektronske opreme pod registracionim brojem (reg. br. Otpada od električne i elektronske opreme, DE): DE 23337695.